



CES

CORTINA DE AIRE



Antes de su uso, lea atentamente este libro de instrucciones y realice la instalación por parte de un especialista.



1. Si el cable de alimentación está dañado, debe ser reemplazado por el fabricante, su agente de servicio o personas igualmente calificadas para evitar riesgos.
2. Este aparato no está diseñado para que lo utilicen personas (incluidos niños) con capacidades físicas, sensoriales o mentales reducidas, o con falta de experiencia y conocimiento, a menos que hayan recibido supervisión o instrucciones sobre el uso del aparato por parte de una persona responsable de su seguridad.
3. Se debe supervisar a los niños para asegurarse de que no jueguen con el aparato.
4. El método de fijación no dependerá del uso de adhesivos ya que no se consideran un medio de fijación fiable.
5. Asegúrese de que el ventilador esté apagado de la red eléctrica antes de retirar la protección.
6. La aplicación del equipo es para uso interior.

I. Descripción

1.1 Descripción del Producto

Los nuevos productos de la serie de cortinas de aire CES producidos por nuestra empresa tienen las características de volumen de aire adecuado y bajo nivel de ruido. Son adecuados para su instalación sobre las entradas y salidas de centros comerciales, salas de conferencias de hoteles, teatros, oficinas, cámaras frigoríficas, quirófanos, etc. Se utilizan ampliamente en las industrias electrónica, de instrumentos, farmacéutica, alimentaria, de procesamiento de precisión, médica y otras. Se forma una barrera de muro cortina en un área específica (como una puerta), que tiene la función de bloquear la mezcla de aire interno y externo, reducir el intercambio de calor y prevenir el polvo, la contaminación y los mosquitos.

El modelo seleccionado viene determinado principalmente por el ancho y alto de la puerta; la longitud de la cortina de aire y el diámetro del soplador de aire. En general, el ancho de la puerta es más corto que la longitud del cuerpo de la máquina y también se puede utilizar en paralelo con dos o más; cuando la puerta es más alta, puede elegir una cortina de aire con un diámetro de rueda mayor (tipo centrífugo); de lo contrario, elija un diámetro de rueda más pequeño. cuando el ambiente requiere un ambiente tranquilo, se puede seleccionar un ventilador de cortina de aire con un diámetro de rueda más pequeño.

1.2 Entorno de uso

PROYECTO	Especificación
Condiciones de trabajo temperatura, C°	-10~40
Humedad relativa del aire ambiente, %	≤90
Altitud sobre el nivel del mar, m	≤1000
Desviación fija de la tensión de alimentación, %	±10

II. INSTALACIÓN

2.1 Perspectiva y dimensión exterior

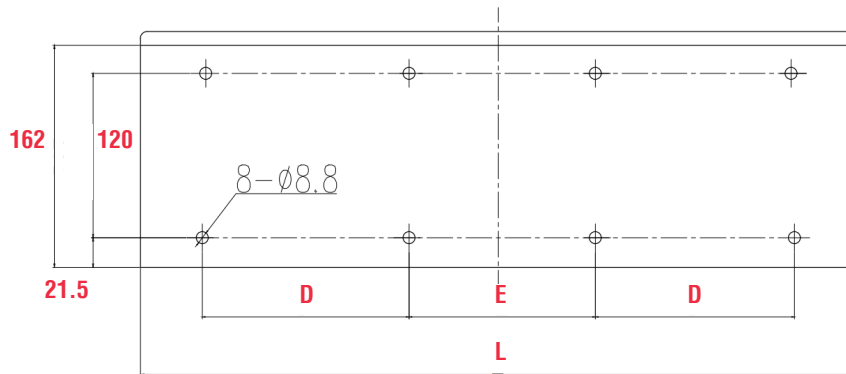
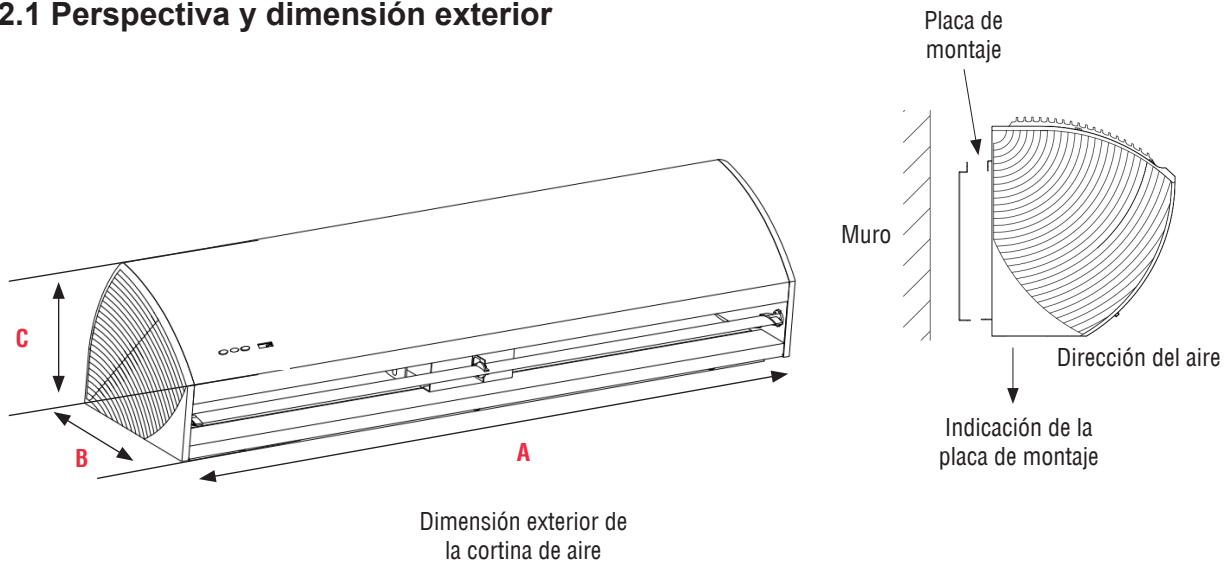

Modelo 36/48 tamaño de la placa de montaje

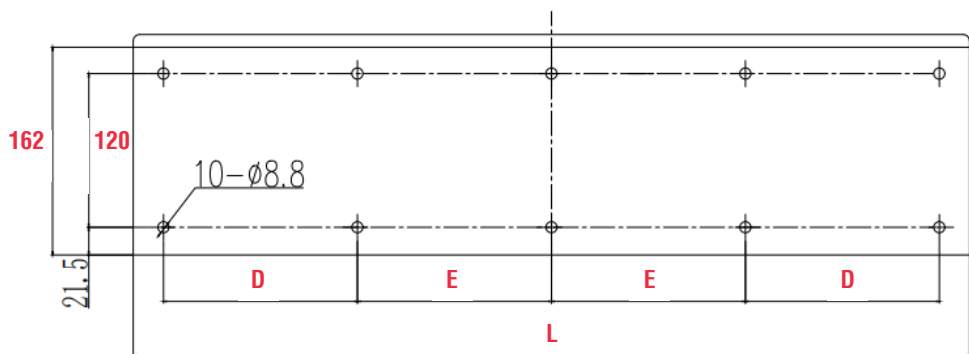

Dimensiones en mm.

Modelo 60 tamaño de la placa de montaje

MODELO	TAMAÑO EXTERIOR			TAMAÑOS DE PLACA DE MONTAJE		
	A	B	C	D	E	L
CES-36	900	209	220	230	230	870
CES-48	1200	209	220	330	330	1170
CES-60	1500	209	220	330	330	1470

Dimensiones en mm.

2.2 Métodos de instalación

2.2.1 Paso de instalación

1. Saque la placa de montaje: Después de desembalar, afloje el tornillo de sujeción de la placa de montaje de la parte inferior y separe el soporte del chasis de toda la máquina (imagen 1)
2. Utilice tornillos y tuercas M8 para fijar el soporte del chasis en la pared de instalación seleccionada (si está instalado en una pared de madera, puede utilizar tornillos para madera para fijarlo) (imagen 2)
3. Fije la cortina de aire: coloque la cortina de aire en la placa de montaje y fíjela con tornillos (imagen 3)
4. Encienda: encienda y haga funcionar la cortina de aire (imagen 4).



Imagen 1: saque la placa de montaje



Imagen 2: fijar la placa de montaje

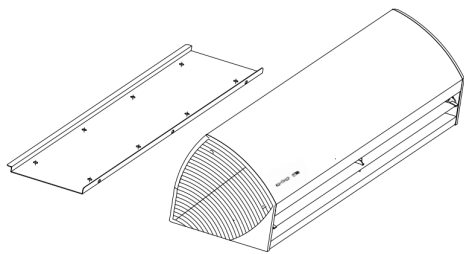

Imagen 3: Fije la cortina de aire

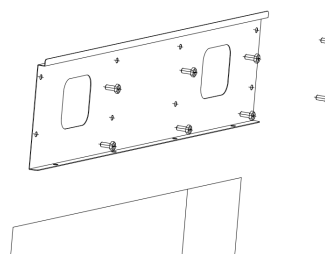

Imagen 4: Encendido

Nota: Diagrama de instalación, apariencia del producto, consulte el producto real.

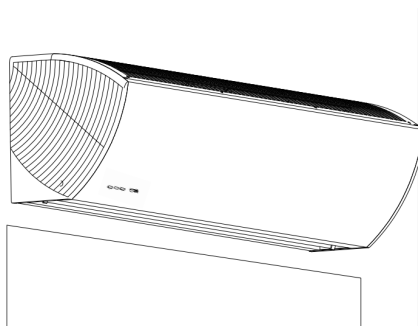
2.2.2 Precauciones de instalación

Cuando el usuario instale esta máquina, preste atención a los siguientes puntos para aumentar la eficiencia de la cortina de aire.

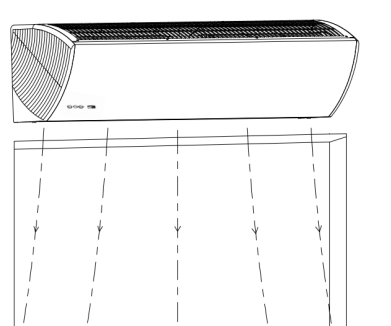
- 1) Instálelo en un lugar resistente para evitar vibraciones debido al funcionamiento, garantizar su seguridad y evitar ruidos innecesarios debido a la vibración.
- 2) Instale la cortina de aire en el lado interior.
- 3) Seleccione el modelo aplicable según la instalación que desea realizar. Si la ubicación de instalación es demasiado alta, no podrá realizar la función prevista debido a la distancia de bloqueo efectiva.
- 4) Al instalar la máquina, alinee la posición de la salida de aire con la parte inferior de la superficie de instalación.
- 5) Si la puerta es más ancha que el ancho del ventilador de cortina de aire que se va a instalar, se pueden utilizar dos o más unidades para el montaje. En este caso, mantenga la distancia entre los ventiladores de la cortina de aire entre 20 y 40 mm.
- 6) Al realizar la instalación, no debe haber espacios entre el panel de pared del ventilador de cortina de aire y la pared.
- 7) La distancia entre el ventilador de cortina de aire y el techo no deberá ser inferior a 200 mm.
- 8) Instálelo horizontalmente.
- 9) Durante la instalación, la distancia entre la salida de aire y el suelo debe ser superior a 3m.

III. Guía de uso

3.1 Instrucciones de operación

3.1.1 Principio de cableado

- 1) Diagrama esquemático de cableado de tipo manual.

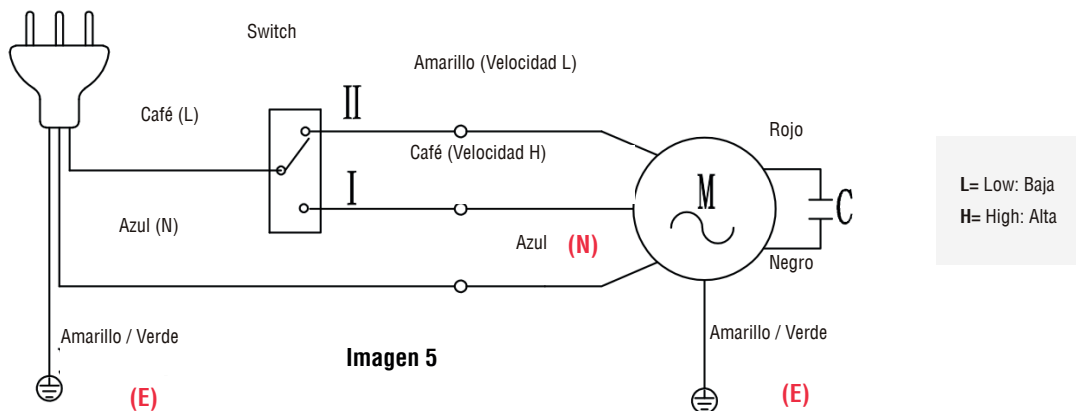

2) Diagrama esquemático del cableado del tipo de control remoto



Imagen 6

3) Diagrama esquemático de cableado del control remoto con sensor de puerta

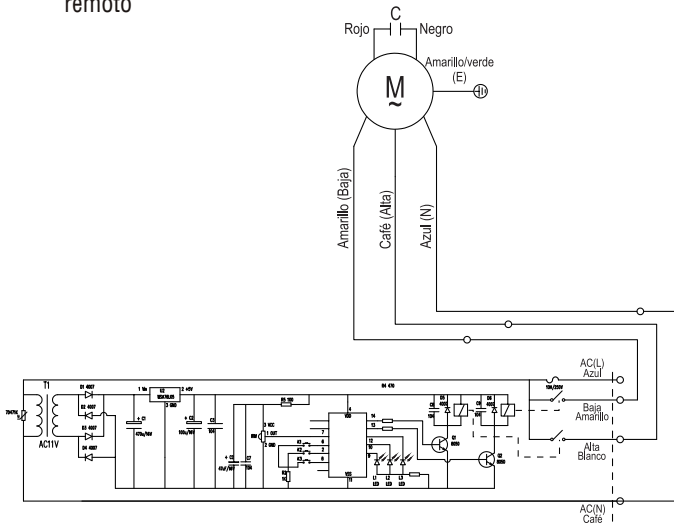

Imagen 7

3.1.3 Función de botón

1) PCB y control remoto (Imagen 8)

2) Estado de espera: después de enchufar la fuente de alimentación, la máquina entra en estado de espera después de que suena un timbre. Las luces indicadoras del estado de espera parpadean en rojo.

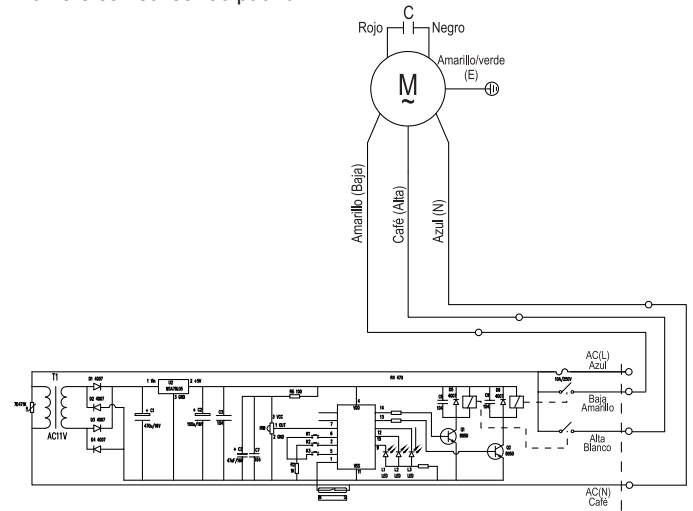
3) Botón de encendido/apagado: se utiliza para encender/apagar el ventilador. Presione el botón de encendido una vez y el ventilador se iniciará normalmente después de un zumbido. La velocidad del aire por defecto es alta al arrancar. Presione el botón de encendido nuevamente y la máquina entrará en el estado de espera después de un zumbido.

4) Botón de velocidad A: se utiliza para cambiar entre marchas altas y bajas de la cortina de aire. Presione la tecla de marcha alta una vez, después de un zumbido, la cortina de aire funcionará en la marcha alta y la luz indicadora permanecerá roja durante mucho tiempo (presione la tecla de alta rendimiento repetidamente en el estado de marcha alta y la cortina de aire no tendrá respuesta).

5) Botón de velocidad B: se utiliza para cambiar entre marchas altas y bajas de la cortina de aire. Presione el botón de marcha baja una vez, después de un zumbido, la cortina de aire funcionará en una marcha baja y la luz indicadora estará roja fija (presione el botón de marcha baja repetidamente en el estado de marcha baja y la cortina de aire no tendrá respuesta).

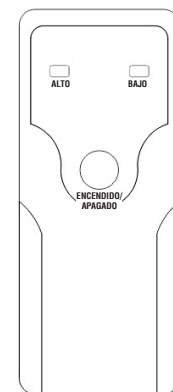
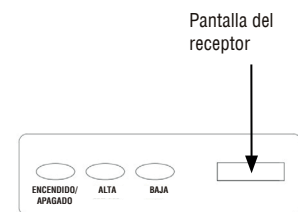

Botón de control
(Imagen 8)

3.1.3 Función del botón del control remoto.

- 1) Igual que la unidad de cortina de aire.
- 2) Reemplazo de baterías: use dos baterías AAA

3.1.4 Ajuste de la dirección del aire

El deflector de aire es móvil. Ajustar su ángulo puede cambiar la dirección del viento para lograr las mejores condiciones del muro cortina.



Imagen 9

3.2 Parámetros

Modelo	Fuente de alimentación	Entrada de alimentación	Tamaño de unidad	Tamaño de embalaje	Altura de montaje
	V/Hz	W	mm	mm	m
CES-36	127/60	160	900x220x209	955x275x265	3
CES-48		208	1200x220x209	1255x275x265	3
CES-60		271	1500x220x209	1555x275x265	3

IV. Reparación y mantenimiento

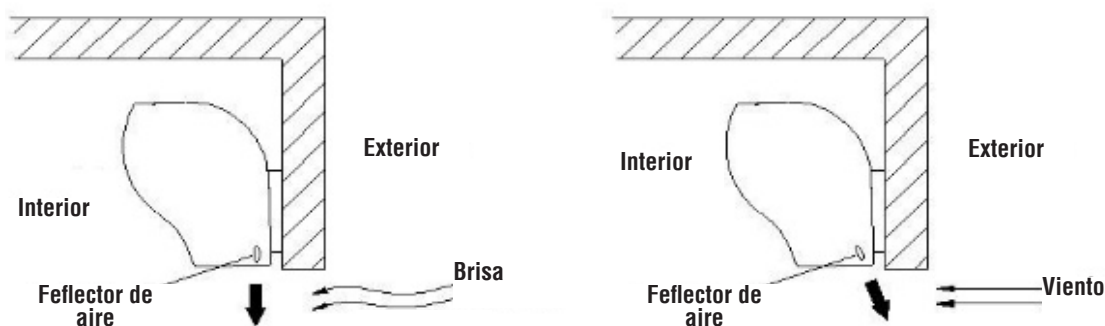
1. Se debe cortar el suministro de energía antes de la inspección y el mantenimiento.
2. Las piezas como motores y aparatos eléctricos deben ser resistentes a la humedad para evitar cortocircuitos.
3. Se realizan reparaciones y mantenimiento periódicos cada seis meses para eliminar la suciedad de la cortina de aire. Al limpiar, use detergente para limpiar y luego limpie con un paño suave y limpio. Nunca utilice gasolina, diluyente, queroseno, bactericida o cepillo metálico para limpiar la máquina.
4. Si el cable de alimentación está dañado, para evitar peligros, el fabricante o su departamento de mantenimiento deben reemplazarlo por profesionales de departamentos similares.



PÓLIZA DE GARANTÍA

Soler y Palau garantiza este producto por el término de un año en todas sus partes y mano de obra contra cualquier defecto de fabricación y funcionamiento a partir de la fecha de entrega y tratándose de productos que requieran de enseñanza o adiestramiento en su manejo o de la instalación de aditamentos, accesorios, complementos o dispositivos, a partir de la fecha en que se hubiera quedado operando normalmente después de su instalación en el domicilio que señale el consumidor.

PROCEDIMIENTO PARA HACER EFECTIVA LA GARANTÍA.

Para que la garantía sea efectiva, se deberá dar aviso inmediato sobre la falla detectada a su distribuidor inmediato para que este le indique el proceso a seguir o bien deberá enviar un correo electrónico a jgmontiel@solerpalau.com, adjuntando la siguiente información:

Fotografías y/o Video donde se verifiquen el defecto del producto.
Factura del producto.

Ver cláusulas relacionadas con las limitaciones de garantía.

Una vez que el personal de S&P lo contacte vía correo electrónico, el proceso será el siguiente:

Deberá enviar el producto a nuestra planta, con dirección en el Blvd. "A" No. 15 Parque Industrial Puebla 2000, C.P. 72225, Puebla, Pue. México.

Una vez recibido el producto en nuestras instalaciones, se iniciará el proceso de inspección.

Si el producto cumple con las condiciones de la garantía, la misma se hará efectiva y se hará el envío de su producto a la dirección indicada por el propietario, el envío que será cubierto por Soler y Palau.

En caso de no aplicar la garantía, se le notificará por el mismo medio para que el cliente

indique si desea el servicio de reparación con cargo.

CONDICIONES

1.- Para hacer efectiva esta garantía no podrán exigirse mayores requisitos que la prestación de esta póliza junto con su factura y el producto en el lugar donde fue adquirido, o en su defecto en nuestro taller de servicio, situado en nuestra planta, con dirección en el Blvd. "A" No. 15 Parque Industrial Puebla 2000, C.P. 72225, Puebla, Pue. México.

2.- La empresa se compromete a reparar o cambiar el producto, así como las pizas y componentes defectuosos del mismo sin ningún cargo para el consumidor y los gastos de transporte que se deriven del cumplimiento serán cubiertos por Soler y Palau, S.A. de C.V.

3.- El tiempo de reparación en ninguno de los dos casos será mayor de 30 días contados en que la recepción del producto en cualquiera de los sitios en que pueda hacerse efectiva la garantía.

4.- Las partes, componentes, consumibles y accesorios de nuestros equipos pueden adquirirse en nuestro taller de servicio situado en nuestra planta, con dirección en el Blvd. "A" No. 15 Parque Industrial Puebla 2000, C.P. 72225, Puebla, Pue. México.

LIMITACIONES DE LA GARANTÍA

Esta garantía no cubre los daños o defectos resultantes de no seguir las instrucciones del instructivo/manual del fabricante, accidentes (caídas y/o golpes), mal uso, uso comercial indebido, modificación o montaje incorrecto.

Esta garantía no es válida en los siguientes casos:

- I. Cuando el producto haya sido utilizado en condiciones distintas a las normales.
- II. Cuando el producto no haya sido operado de acuerdo con el instructivo de uso que se le acompaña.



III. Cuando el producto haya sido alterado o reparado por personas no autorizadas por Soler y Palau, S.A. de C.V.

*De acuerdo con la Norma Oficial Mexicana **NOM-024-SCFI-2013**, denominada "Información comercial para empaques, instructivos y garantías de los productos electrónicos, eléctricos y electrodomésticos". Las garantías deben amparar todas las piezas y componentes del producto e incluir la mano de obra. En consecuencia, Soler y Palau, está obligado a reemplazar cualquier pieza o componente defectuoso sin costo adicional para el consumidor. Sin embargo y de acuerdo con lo establecido por la referida NOM, en su capítulo VII; Soler y Palau., puede eximirse de hacer efectiva la garantía, en los siguientes casos:*

Si el producto se hubiese utilizado en condiciones distintas a las normales:

- Exposición a ambientes no idóneos
- Daño físico, estético o interno, no originado por defecto de fabricación
- Descarga eléctrica / Conexión eléctrica incorrecta

Si el producto no ha sido operado de acuerdo con el instructivo de usos que le acompaña:

- Falta de mantenimiento
- El uso de accesorios no originales
- Mal manejo del producto

Si el producto hubiese sido alterado o reparado por personas no autorizadas por Soler y Palau:

- Intervención por personal no autorizado
- Alteración y/o modificación del producto
- Instalación Inadecuada
- Desastres naturales
- Importación paralela (equipos no comercializados por Soler y Palau.)
- Equipos revendidos o de segunda mano

NOTA: En caso de que la presente garantía se extraviara, el consumidor puede descargarla desde nuestra página web: <https://www.solerpalau.mx/>

Producto: _____

Marca: Soler y Palau (S&P)

Modelo: _____

No. de Lote: _____

Nombre del Distribuidor:

Calle y Número:

Colonia o Población:

Delegación o Municipio:

C.P. Ciudad y Estado:

Teléfonos:

Fecha de entrega o instalación



ESTA OBRA ES PROPIEDAD INTELECTUAL DE SOLER & PALAU.

S&P VENTILACIÓN MÉXICO

Blvd. A 15, Parque Industrial Puebla 2000, 72225 Puebla, Pue.

Tel: 52 (222) 2 233 911, 2 233 900

comercialmx@solerpalau.com

ISO 9001

SOLER & PALAU se reserva el derecho de
modificación sin previo aviso



Ed. 0 . JULIO 2024.